

# C/E320





Potenza - Power - Puissance - Leistung - Potencia	kW (HP)	2,2 (3)
N° giri pulegge - Pulleys rpm - Tr/min poulies - Drehzal Scheiben - N° revoluciones poleas	r.p.m.	700
Diámetro pulegge - Pulley diameter - Diamètre poulies - Scheibendurchmesser - Diámetro poleas	mm	420
Velocità di taglio - Cutting speed - Vitesse de coupe - Schnittgeschwindigkeit - Velocidad de corte	m/sec	16
Dimensioni lama - Blade dimensions - Dimensions lame - Bandabmessungen - Dimensiones hoja	mm	3.200X16 3.200X20
Altezza di taglio - Cutting height - Hauteur de coupe - Schnitthöhe - Altura de corte	mm	415
Amplezza di taglio - Cutting width - Largeur de coupe - Schnittbreite - Amplitud de corte	mm	410
Dimensioni piano di lavoro - Work surface dimensions - Dimensions table de travail - Abmessungen Arbeitstisch - Dimensiones plano de trabajo	mm	1.120x450
Corsa max carrello - Max trolley travel - Course max chariot - Max. Wagenhub - Carrera max carro	mm	513
Peso netto - Net weight - Nettogewicht - Poids net - Peso	kg	256



## C/E320

**SEGAOSI DA LABORATORIO CON PIANO SCORREVOLE. Potente e robusto. Per laboratori carne, industria ittica, supermercati e iper, macellerie, ...**

- Struttura e carrozzeria in acciaio inox
- Colonna DX. Ampio piano di lavoro. Grande ampiezza ed altezza di taglio. Piano scorrevole.
- Pulegge in acciaio inox, facilmente smontabili senza attrezzi. Tendilama autoregistrante
- Motore per servizio continuo, affidabile e potente
- Facile pulizia e manutenzione; piani di lavoro e regola fette smontabili senza attrezzi, superfici lisce, senza punti di ristagno dello sporco. Sportelli, vasca inox raccolta sfrido, raschialama e raschiapuleggia smontabili
- Freno elettromeccanico. Micro magnetici di sicurezza codificati sugli sportelli
- Parti elettriche in contenitore a tenuta stagna con grado di protezione IP56. Comandi con N.V.R. a bassa tensione (24 V)
- Macchina conforme alle norme CE in materia di igiene e sicurezza, e alle norme specifiche per i segaossi

### A richiesta

- Voltaggi speciali, 60 Hz

**BONE SAW FOR PROCESSING CENTRES WITH SLIDING TABLE. Heavy-duty - Sturdy. For meat-processing centres and fishing industry, supermarkets and hypermarkets, butcher's shops, ...**

- Stainless steel structure and casing
- Column on the right side. Large working surface. Wide and deep cut. Sliding table
- S/S pulleys that can be removed without using tools. Self-adjusting blade tightener
- Reliable and safe motor for continuous service
- Easy cleaning and maintenance operations; work surfaces and slice gauge can be removed without using tools, smooth surfaces without areas where dirt can build up. Doors, S/S scrap pan, blade scraper and pulley scraper can be easily removed without using tools
- Electro-mechanical brake. Magnetic microswitches with safety codes on the doors
- Electric components housed in an hermetic container with IP56 protection rating. N.V.R. low-voltage controls (24V)
- The machine complies with CE standards in terms of hygiene and safety and with the specific standards for bone saws

### On request

- Special voltages, 60 Hz

**SCIE À OS PROFESSIONNELLE AVEC TABLE COULISSANTE Puissante et fiable. Pour établissements de transformation des viandes, industrie du poisson, supermarchés et hypermarchés, boucheries, ...**

- Structure et carrosserie en acier inox
- Colonne à droite. Ample table de travail. Hauteur et largeur de coupe importantes. Table coulissante de travail
- Poulies en acier inox facilement démontables sans outils. Tendeur de lame autoréglable

- Moteur fiable et puissant, pour service continu
- Nettoyage et entretien faciles, tables de travail et régulateur de tranche démontables sans outils, surfaces lisses sans réceptacles de saleté. Volets, bac inox de récolte des chutes, racleur à lame et racleur à poulie facilement démontables
- Frein électromécanique Micro-interrupteurs magnétiques de sécurité codifiés sur les volets
- Composants électriques sous boîtier étanche, degré de protection IP56. Commandes N.V.R. à basse tension (24V). Machine conforme aux normes CE en matière d'hygiène et sécurité et aux normes spécifiques pour scies à os

### Sur demande

- Voltages spéciaux, 60 Hz

**KNOCHENSÄGE FÜR BETRIEBE MIT SCHIEBEPLATE. Stark und robust. Für Fleisch- und Fischerarbeitungsbetriebe, Super- und Großmärkte, Metzgereien usw.**

- Aufbau und Gehäuse aus Edelstahl
- Säule rechts. Grosse Arbeitsfläche. Grosse Schnittbreite und höhe. Schiebeplatte Scheiben aus Edelstahl, ohne Werkzeug abmontierbar. Selbststellender Bandspanner
- Dauerbetriebmotor, zuverlässig und stark
- Einfache Reinigung und Wartung. Arbeitsflächen und Schnittdickeneinstellung ohne Werkzeug abmontierbar, glatte Oberflächen, keine Stellen, in denen sich Schmutz ansammelt, Türen, Edelstahlwanne, Abfallsammlung Band und Scheibenabstreifer zur Reinigung abmontierbar ohne Werkzeug
- Elektromechanische Bremse. Codierte Mikroschalter zur Sicherung der Türen
- Elektrische Ausrüstung in dichtem Kasten mit Schutzgrad IP56. N.V.R. Nieder spannungssteuerung (24 V). Maschinen mit den CE - Normen in bezug auf Hygiene und Sicherheit, sowie den spezifischen Norm en für Knochensägen konform

### Auf Anfrage

- Sonderspannungen, 60 Hz

**SIERRA PARA HUESOS PARA CENTROS DE PREPARACIÓN DE CARNES CON PLANO CORREDIZO. Potente y sólida. Para centros de preparación de carnes y de peces, súper e hipermercados, carnicerías, ...**

- Estructura y bastidor de acero inox
- Columna DER. Ampio plano de trabajo. Gran amplitud y altura de corte. Plano corredizo
- Poleas en acero inox., que se desmontan fácilmente sin necesidad de herramientas. Tensahoja con autorregulación de palanca
- Motor para servicio continuo, fiable y potente
- Facilidad de limpieza y mantenimiento; planos de trabajo y regulador de tajadas que se desmontan sin necesidad de herramientas, superficies lisas, sin puntos de acumulación de suciedad. Portezuelas, cuba inox. de recepción recortes, rascacuchilla y rascapolea que se desmontan para facilitar la limpieza
- Freno electromecánico. Microinterruptores

magnéticos de seguridad codificados en las portezuelas

- Partes eléctricas en contenedor estanco con grado de protección IP56. Mandos con N.V.R. de baja tensión (24 V). Máquina que cumple con lo establecido por las normas CE en materia de higiene y seguridad y por las normas específicas relativas a las sierras para huesos

### Bajo pedido

- Voltajes especiales, 60 Hz

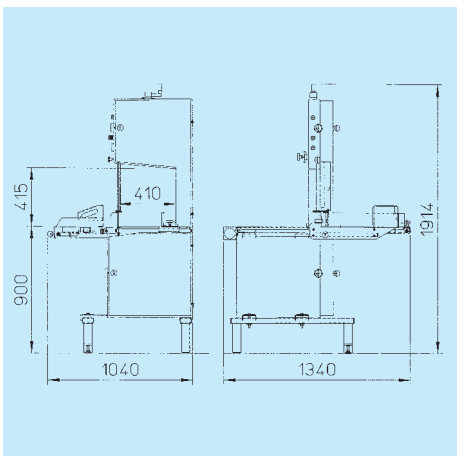

**la Minerva**  
FOOD SERVICE EQUIPMENT



REG. N. 2714 UNI EN ISO 9001:2000



**Aishwarya Consolidates Pvt. Ltd.,**

#19, Frist Floor, 10<sup>th</sup> 'B' Main, 27<sup>th</sup> Cross,

Third Block Jayanagar, BANGALORE - 560 011, INDIA

Tel: +91-80-2664 1200/1/2 Fax: +91-80-2664 1204

E-mail : [aishtek@vsnl.com](mailto:aishtek@vsnl.com) [www.aishwaryaconsolidates.com](http://www.aishwaryaconsolidates.com)